

DEMAG AC 80

80 ton

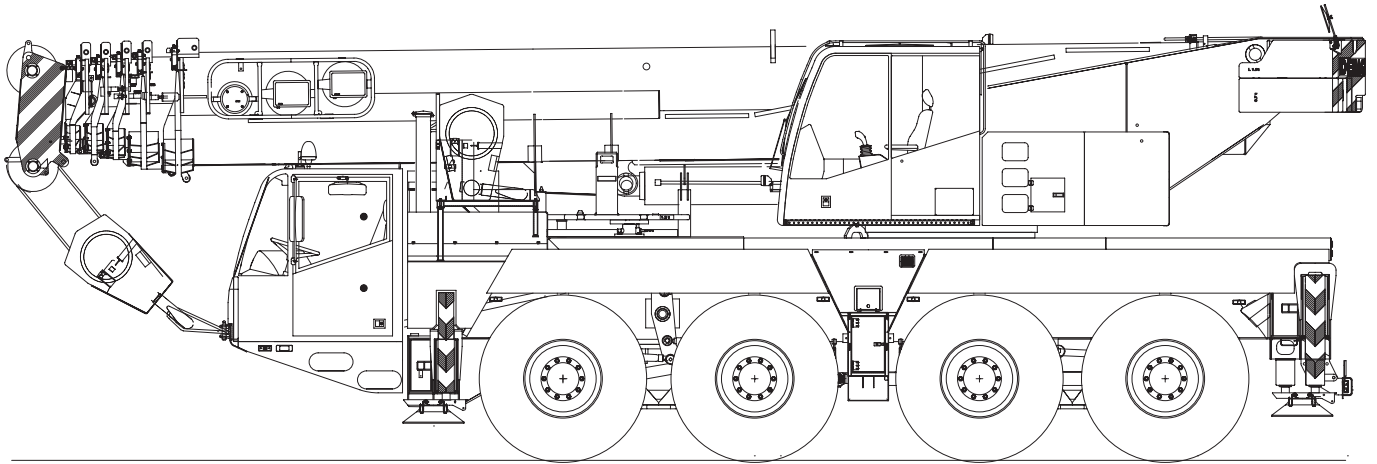

vlucht in meters	hoofdgiek in meters									hoofdgiek 50 m + hulpgiek 9,2 m	hoofdgiek 50 m + hulpgiek 17,6 m
	10,9	16,1	21,4	25,0	31,3	37,1	42,3	46,1	50,0		
3,0	80,0										
4,0	59,3	55,0	45,0								
5,0	51,0	49,6	41,0	32,0	20,0						
6,0	42,0	41,7	36,5	31,0	20,0	16,0					
7,0	35,0	34,8	32,0	29,0	20,0	15,5	13,0				
8,0	28,3	29,6	28,0	26,0	20,0	15,0	13,0	8,8			
9,0	25,3	25,6	24,8	23,5	19,5	14,5	12,9	8,8	6,5		
10,0	16,9	22,1	21,0	21,0	18,5	14,0	12,7	8,8	6,0	3,9	
12,0		16,1	15,8	16,8	16,1	12,7	11,8	8,8	6,5	3,9	1,7
14,0			13,8	13,3	12,8	11,3	10,9	8,5	6,5	3,9	1,7
16,0			11,2	10,7	10,2	10,0	10,0	8,0	6,5	3,9	1,7
18,0			9,2	8,7	8,2	8,5	8,8	7,5	6,2	3,9	1,7
20,0				7,2	7,0	7,4	7,3	7,0	5,9	3,7	1,6
22,0					6,4	6,3	6,4	6,3	5,5	3,5	1,5
24,0					5,8	5,8	5,4	5,3	5,1	3,3	1,5
26,0					5,2	5,2	4,5	4,7	4,4	3,1	1,4
28,0						4,5	4,0	4,0	3,7	3,0	1,4
30,0						3,9	3,7	3,4	3,1	2,8	1,3
32,0						3,4	3,3	2,9	2,6	2,7	1,3
34,0							2,8	2,4	2,1	2,4	1,2
36,0							2,4	2,0	1,7	2,0	1,2
38,0							2,1	1,7	1,4	1,6	1,1
40,0								1,3	1,1	1,3	1,1
42,0								1,0	0,7	1,0	1,1
44,0										0,8	1,0
46,0										0,6	0,8
48,0											0,6
50,0											0,6

DEMAG AC 80

80 ton

